

Bedienungsanleitung

Vielen Dank für Ihren Kauf eines SLIK-Stativs der Carbon-Serie. Ihr Stativ wurde von der SLIK Corporation so konstruiert, dass es Ihnen mit seiner Stabilität, Robustheit und Zuverlässigkeit viele Jahre lange gute Dienste leistet und Sie immer damit zufrieden sein werden.

Bitte nehmen Sie sich ein paar Minuten Zeit, diese Bedienungsanleitung aufmerksam durchzulesen, damit Sie alle Eigenschaften Ihres Stativs kennenlernen und nutzen können. Bewahren Sie diese Anleitung gut auf, um bei Bedarf dort noch einmal nachlesen zu können.

⚠ Achtung

Dieses Achtung-Symbol kennzeichnet wichtige Sicherheitsinformationen, die Ihnen helfen, Verletzungen oder Beschädigungen zu vermeiden, die sich sonst aus einer Fehlbedienung ergeben könnten.

⊘ Nicht zulässig

Dieses Verbotssymbol kennzeichnet Informationen über nicht zulässige Handhabung. Nehmen Sie sie zur Kenntnis, um Unfälle zu vermeiden.

M265

Bezeichnung der Teile

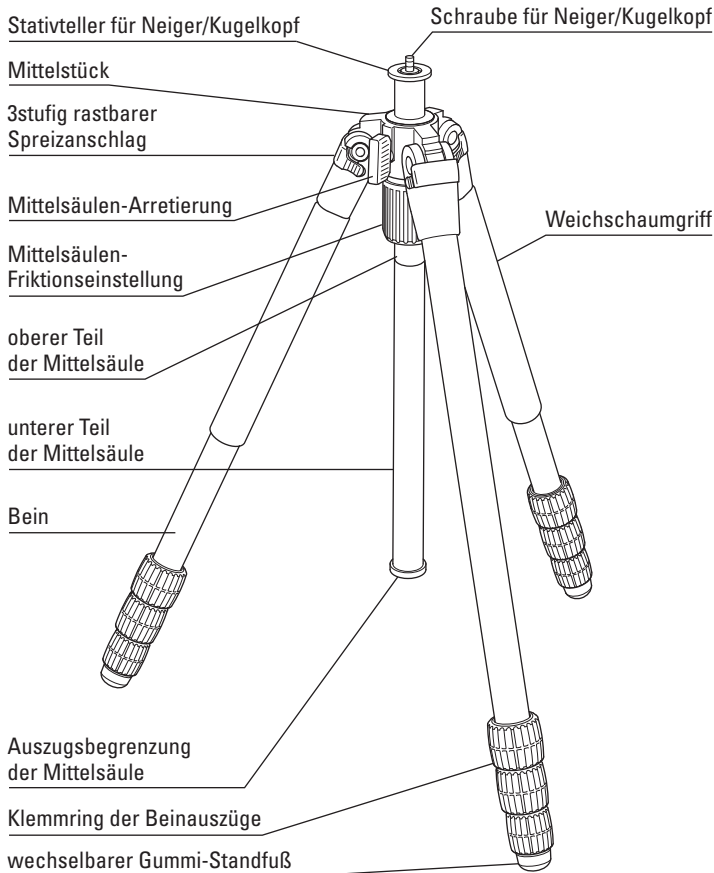

PRO 634 CF

⚠ Achtung

Die Weichschaumgriffe unterliegen bei intensiver Nutzung einem Verschleiß; ersetzen Sie sie, wenn sie beschädigt sind

Sturz, Stoß und andere Gewaltanwendung

⚠ Achtung

Wenn das Stativ umgekippt ist oder einer anderen Gewaltanwendung ausgesetzt war, prüfen Sie bitte sofort, ob es zu einem Bruch, zu Abschürfungen oder anderen Schäden an den Rohren gekommen ist. In solchen Fällen benutzen Sie das Stativ nicht weiter, sondern bringen Sie es zur Reparatur. Sie könnten sich an eventuell aus den Rohren herausragenden Fasern verletzen. Vermeiden Sie deren Berührung.

Befestigungsklemmen

⊘ Nicht zulässig

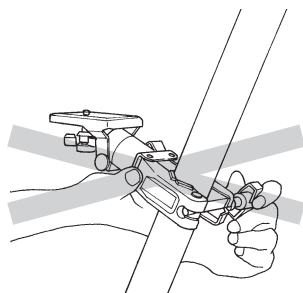

Verwenden Sie keine Befestigungsklemmen an den Carbonrohren; sie könnten die Rohre beschädigen (Bruchgefahr entlang den Fasern).

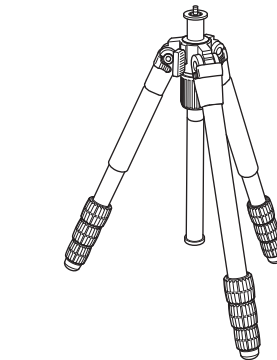

PRO 624 CF

Aufschrauben der Kamera

⊘ Nicht zulässig

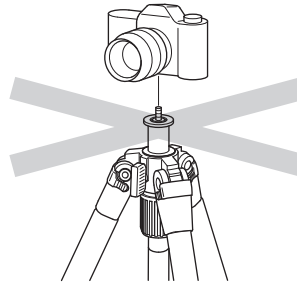

Befestigen Sie die Kamera nie direkt auf dem Stativ; die Stativschraube könnte die Kamera beschädigen. Setzen Sie entweder einen Neiger oder einen Kugelkopf dazwischen.

Aufstellen des Stativs

⚠ Achtung



Vergewissern Sie sich, dass alle Hebel, Klemmringe und andere Arretierungen festgezogen und die Beine des aufgestellten Stativs bis zum Anschlag gespreizt sind, um ein Umkippen oder den Sturz des Stativs oder der Kamera zu vermeiden.

Technische Daten

PRO 624CF

Transportlänge 355 mm
 max. Arbeitshöhe 1,135 m
 max. Mittelsäulenauszug 210 mm
 Gewicht 822 g
 max. Belastbarkeit 3 kg

PRO 634CF

Transportlänge 457 mm
 max. Arbeitshöhe 1,603 m
 max. Mittelsäulenauszug 300 mm
 Gewicht 930 g
 max. Belastbarkeit 3 kg

Maximale Belastbarkeit des Stativs

Dieses Stativ wurde für eine maximale Kameralast von 3 kg konstruiert. Überschreiten Sie bitte nicht die in der obigen Tabelle angegebene maximale Belastbarkeit des Stativs.

In manchen Fällen kann auch eine geringere Last als 3 kg das Stativ überfordern, z.B. wenn an der Kamera ein sehr langes Objektiv befestigt ist (langer Hebelarm und asymmetrische Gewichtsverteilung). Bitte benutzen Sie dann ein größeres und stabileres Stativ.

Tragen des Stativs

⊘ Nicht zulässig

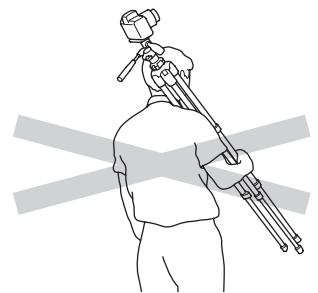

Das Tragen des Stativs mit angeschraubter Kamera kann unerwartet Unfälle verursachen. Nehmen Sie deshalb die Kamera vom Stativ ab, wenn Sie das Stativ so tragen.

Befestigen des Neigers

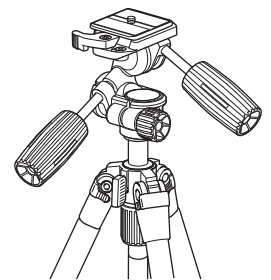

Setzen Sie den Neiger/Kugelkopf auf die Schraube im Stativteller und schrauben Sie ihn bis zum Anschlag auf. Arretieren Sie die Panoramashwenkung des Neigers/Kugelkopfs und ziehen Sie ihn ganz fest.

Ausziehen der Stativbeine

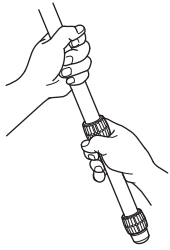

Fangen Sie beim Ausziehen der Stativbeine mit dem obersten Segment und beim Zusammenschieben mit dem untersten an. Halten Sie dabei das Segment über dem ausziehenden knapp über dem Klemmring.

⊘ Nicht zulässig

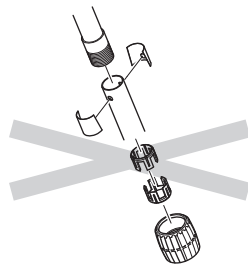

Schrauben Sie den Klemmring nicht ab und nehmen Sie keine Einzelteile heraus. Sollte das doch einmal passieren, setzen Sie alle Teile wie in der obigen Zeichnung wieder zusammen.

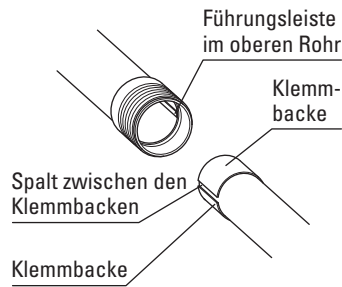

Richten Sie den Spalt zwischen den Klemmbacken entsprechend der Lage der Führungsleiste im oberen Rohr aus, bevor Sie das untere Rohr mit den Klemmbacken einschieben.

Dreistufige Beinspreizung

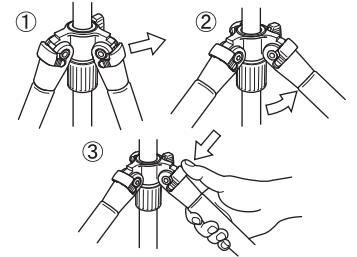

Zum Ändern des Spreizungswinkels schwenken Sie das Stativbein etwas einwärts und ziehen dann den Bügel zur Anschlagbegrenzung heraus. Schwenken Sie das Stativbein bis zum gewünschten anderen von zwei weiteren Spreizungswinkeln und drücken Sie den Bügel wieder an.

Mittelsäule verschieben

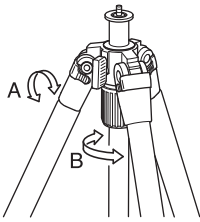

A - Die Flügelschraube dient zum Lösen und Arretieren der Mittelsäule. Beim Festziehen kann sich die Kameraausrichtung etwas verschieben.
B - Die Friktionseinstellung dient zur Anpassung des Reibungswiderstandes an das Kameragewicht (damit die Säule samt Kamera bei gelockerter Flügelschraube nicht durchrutschen und aufschlagen kann). Zum Arretieren ist sie manchmal nicht stramm genug. Ziehen Sie beide zur Sicherung der Mittelsäule und der Kamera fest.

Mittelsäule umgekehrt einsetzen

⚠ Achtung

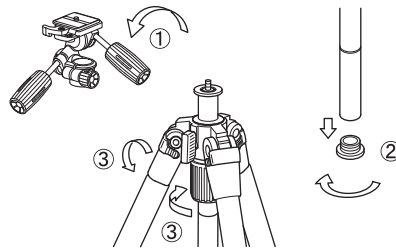

- 1 Schrauben Sie den Neiger ab.
- 2 Schrauben Sie die Anschlagbegrenzung der Mittelsäule durch Drehen in Pfeilrichtung ab.
- 3 Lösen Sie die Mittelsäulen-Friktionseinstellung und Mittelsäulen-Arretierung und ziehen Sie dann die Mittelsäule nach oben heraus.

⚠ Achtung

Die Anschlagbegrenzung der Mittelsäule muss wieder aufgeschraubt werden

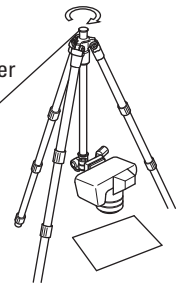

Stecken Sie die Mittelsäule nun von unten in das Mittelstück und ziehen Sie die Friktionseinstellung und die Mittelsäulen-Arretierung fest. Schrauben Sie unbedingt die zuvor abgenommene Anschlagbegrenzung wieder an die Mittelsäule (jetzt oben), um versehentliches Durchrutschen der Säule mit Absturz der Kamera zu verhindern.

Aufnahmen in Bodennähe

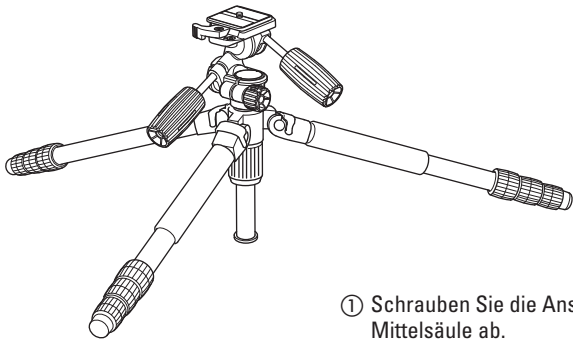

Um bei weit abgespreizten Beinen (siehe ganz oben rechts) mit der Kamera möglichst tief nach unten zu kommen, verkürzen Sie die Mittelsäule wie folgt durch Abschrauben des unteren Teils:

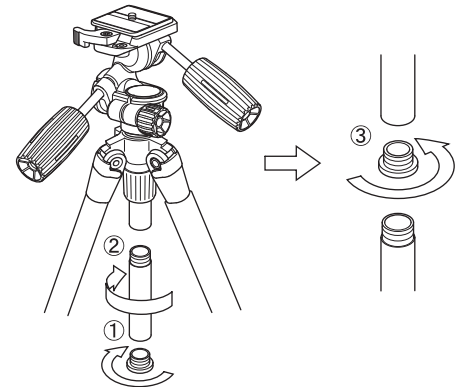

- 1 Schrauben Sie die Anschlagbegrenzung der Mittelsäule ab.
- 2 Schrauben Sie dann den unteren Teil der Mittelsäule ab.
- 3 Schrauben Sie die zuvor abgenommene Anschlagbegrenzung nun am untere Ende des oberen Teils der Mittelsäule wieder an.

Reinigung und Pflege



- Verwenden Sie weder Öl noch Fett zum Schmieren der Gelenke.
- Reinigen Sie das Stativ nur mit einem weichen, sauberen Tuch und bei Bedarf unter Verwendung eines milden Spülmittels.
- Verwenden Sie kein Lösungsmittel und keinen Verdünner.
- Stellen Sie das Stativ nicht in unmittelbarer Nähe eines Feuers auf und vermeiden Sie große Hitze.

Die SLIK Corporation behält sich das Recht zur Designänderung und Produktverbesserungen ohne vorherige Ankündigung und Verpflichtung vor.